

Gaasiballoonide transport



Juhend käsitleb gaaside ohutut transportimist sõidukites, kehtides nii täis kui tühjadele gaasianumatele (nt gaasiballoonid, ballooni paketid, krüotehnilised anumad). Juhul kui gaasidele lisaks transportitakse teisi ohtlikke aineid, on vajalik järgida lisanõudeid. Juhendist kinnipidamine suurendab ohutust ning aitab vältida nõuetega vastuollu minekust tingitud ebamugavusi.

Gaaside transportimist kirjeldab täpsemalt Eesti Vabariigi Teede- ja Sideministeeriumi määrus nr 118 (14.12.2001) „[Ohtlike veoste autoveo eeskiri](#)“.

Sõidukid

Gaasianumate veoks sobivad mitmesugused veo- ja sõiduautod, töömasinad ning haagised ja järeلكärud, juhul kui:

- Nendes on korralik ventilatsioon.
- Anumaid on ümberkukkumise vältimiseks võimalik korralikult fikseerida.
- Neid saab kinnitada nii, et need ei ulatu üle sõiduki külgede või tagaosa.

Teatud kogusest alates kehtivad transportimisele piirmäärad, mida käsitleb peatükk gaaside transportimisest piirkoguse ületamisel.

Enne sõidu alustamist

- Enne gaasiballoonide sõidukisse laadimist tuleb ballooni ventiili küljest eemaldada rõhuregulaatorid ja teised lisaseadmed.
- Põlev- ja toksiliste gaaside puhul on eriti oluline kontrollida, et ballooni ventiilid ei lekiks. Seda saab teha näiteks lekkaerosooliga.
- Vigastuste vältimiseks peavad balloonide ventiilid olema varustatud kaitsekuplitega. See ei kehti kraega balloonide korral.
- Väikeseid balloone, millel kaitsekuppel puudub, tuleb vedada selleks spetsiaalselt ette nähtud ballooni hoidikutes või -kastides.
- Krüotehnilisi anumaid (nt veeldatud lämmastik, kuivjää ja teised inert- ja madala temperatuuriga gaasid) ei tohi transportimise ajal ülerõhu tekkimise vältimiseks tihedalt sulgeda. Nende sulgemiseks kasutatakse selleks sobivaid seadmeid, kaitsekuplit või -korki.

Koormakaitse

- Gaasiballoonid tuleb sõidukisse alati laadida sõidusuunas kas püsti- või pikali asendis.
- Pidurdamisel, kurvis või avarii korral võivad gaasiballoonid liikuda, vigastada inimesi või teisi objekte, mille ärahoidmiseks tuleb nad kinnitada koormarihmadega. Rihmad peavad olema kinnitatud sõiduki piisavalt stabiilsete osade külge.

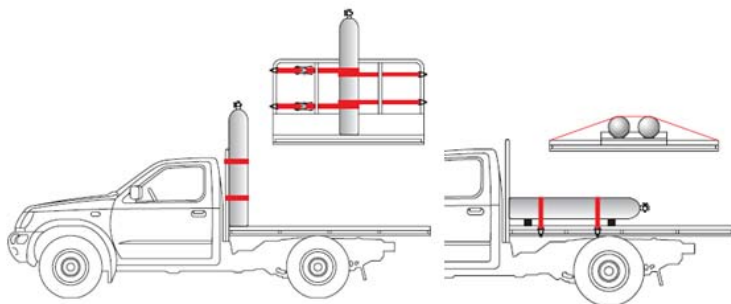

Ventilatsioon

- Gaasiballoone on soovitatav transportida lahtises või piisava ventilatsiooniga sõidukis või haagises. Kui veoruum on kinnine, peaks sellel olema diagonaalne ventilatsioon (õhuavad ees üleval ja taga all või vastupidi).
- Sõiduki salongis või pakiruumis transportimise korral jätta nii sissetuleva kui väljamineva õhu ava juurde ventilatsiooniava – vaba ala, mis moodustab 1/10 alast, mille võtavad enda alla transportitavad balloonid (tavaliselt piisab ligikaudu 100 cm² suurusest alast).
- Erandjuhtudel võib ventileerimiseks kasutada ka avatud akent või pakiruumi, kuid neid ei tohi sõiduki parkimise ajaks sulgeda.

Suitsetamine ja lahtine tuli

Ohtlikku veost vedava transpordivahendi sees ja läheduses ning veoste laadimisplatsil on suitsetamine ja lahtise tule kasutamine rangelt keelatud.

Gaaside transport (piirkoguse piires)

Väikestes kogustes balloonide transportimisel ei ole nõutav autojuhi ADRi-alane (ohtlike veoste vedu) erikoolitus ja tunnistus, kuid täidetud peavad olema järgmised nõuded:

- Gaasianumad on asjakohaselt märgistatud.
- Kui erinevatesse veokategooriatesse kuuluvaid ohtlikke kaupu veetakse samas transpordivahendis (nt haagisega sõiduk), ei tohi koguse ja ülalnimetatud määruse „[Ohtlike veoste autoveo eeskiri](#)“ lisas 2 toodud teguri korrutis ületada 1000 ADR punkti. Kui ohtlikud kaubad kuuluvad samasse kategooriasse, on piirkogus samuti leitav määruse lisast 2.
- Kui transporti ei teosta eraisik või ei transportita ehitusplatsile, peab transpordivahend olema varustatud vähemalt ühe 2-kilogrammise tulekustutiga.

Piirkogus sõltub gaasi omadustest, mille arvutamiseks kehtib lihtne reegel: 6 suure ballooni transportimisel ei ületata kunagi piirkogust. Teatud gaaside (nt inertgaasid) puhul võib see number olla ka suurem, ohtlike gaaside puhul (nt põlev- ja mürgised gaasid) oluliselt madalam.

Tühje balloone võib transportida piiramatus koguses.

Gaaside transport (piirkoguse ületamisel)

Piirkoguse ületamisel peab **saatja** väljastama **vedajale** veodokumendi, mis sisaldab veo kohta loetavalt järgmist infot:

- ÜRO number
- Veose tunnusnimetus
- Veose ohumärgise number
- Aine või eseme pakendigrupp, kui see on määratud
- Pakendite arv ja kirjeldus
- Üldkogus (vajadusel maht, täismass või puhasmass)
- Saatja nimi ja täpne aadress
- Saaja nimi ja täpne aadress

Mootorsõidukiga ohtlikke veoseid vedav autojuht peab olema läbinud ADR-alase (ohtlike veoste vedu) koolituse ning sooritanud eksami. Sõiduk peab vastama ADR nõuetele.

Ohtlikku veost vedaval sõidukil on samal ajal keelatud vedada sõitjaid, kes ei ole meekonnaliige või -liikmed.

Sõidukis peab olema üks või mitu tulekustutit juhul kui:

- 1) Sõiduki täismass on **kuni 3,5 tonni** (ka) – üks või mitu käsitulekustutit A-, B- ja C-klassi tulekahjude kustutamiseks, mille minimaalne kogumaht on 4 kg kuiva pulbrit (või samaväärset kustutusainet).
- 2) Sõiduki täismass on **3,5 kuni 7,5 tonni** (ka) – üks või mitu käsitulekustutit A-, B- ja C-klassi tulekahjude kustutamiseks, mille minimaalne kogumaht on 8 kg kuiva pulbrit (või samaväärset kustutusainet), millest vähemalt ühe minimaalne maht on 6 kg.
- 3) Sõiduki täismass on **üle 7,5 tonni** – üks või mitu käsitulekustutit A-, B- ja C-klassi tulekahjude kustutamiseks, mille minimaalne kogumaht on 12 kg kuiva pulbrit (või samaväärset kustutusainet), millest vähemalt ühe minimaalne maht on 6 kg.

Sõidukil peab olema vähemalt **kaks** toestatud ohutähist (helkuritega koonused, toega kolmnurgad või autonoomse toitega vilkuvad oranžkollased valgustid). Igal sõiduki meeskonnaliikmel peab olema taskulamp ja ohutusvest või -riietus.

- Saatja (Linde või Linde koostööpartner) peab varustama autojuhi kirjaliku ohutusjuhendiga (vajadusel mitu koopiat).
- Igal transpordivahendil peab olema vähemalt kaks tõkiskinga, mis sobivad oma mõõtmetelt sõiduki rataste läbimõõduga.

Ohutusvarustus peab vastama ohutusjuhendis toodud nõuetele. Toksiliste või söövitavate gaaside transportimisel peab sõidukis olema juhi (vajadusel ka meeskonnaliikmete) jaoks gaasimask transportitavale gaasile vastava filtriga või välikeskkonnast isoleeritud autonoomne hingamisaparaat.

Saadetised peavad olema märgistatud ohumärgiste või kustumatute ohutähistega, veovahendid suurte ohumärgistega ning veoüksused ohtliku veose tunnusmärkidega.

Pärast sõidu lõpetamist

- Laadimistöõde ajal peab sõiduki mootor olema välja lülitatud. Peatumisel ja parkimisel tuleb alati kasutada seisupidurit ning vajadusel tõkiskingi.
- Sõidu lõppemisel tuleb laadida transpordivahendi pakiruumist gaasianumad viivitamatult maha, kuna seisvas autos ei ole tagatud piisav ventilatsioon.
- Gaasiballoonid võivad jääda pikemaks ajaks ainult neisse sõidukitesse, mis on selleks otstarbeks spetsiaalselt kohaldatud.

Garaažid ja parklad

Väikestes garaažides (pindala kuni 25 m²) või kinnistes ja maa-alustes parklates on parkimine keelatud.

Gaase transportivad sõidukid võivad garaažis parkida ainult juhul, kui selles ruumis on piisav ventilatsioon.

Mõnes garaažis või maa-aluses parklas parkimisel võib ohtlike materjalide osas esineda piiranguid.

Rahvusvaheline autovedu

Rahvusvahelisi vedusid teostaval autojuhil peab kaasas olema ADR (ohtlike veoste vedu) nõuete kohane koolituse tunnistus ja sõiduki rahvusvahelisele ohtlike veoste autoveole lubamise tunnistus.

Kokkuvõte

Lekkimisohu korral tuleb sõiduk parkida ohutusse kohta ning lekke tuvastamise korral helistada hädaabinumbri 112 või Linde-sse.

Käesolev juhend on koostatud järgides koostamise ajal kehtinud asjakohaste õigusaktide nõudeid ning on väljavõte väga laiaulatuslikest ja kohati keerukatest õigusaktidest. Selles on välja toodud peamine ning ei kirjelda erijuhtumeid.

Täpsema info saamiseks võite alati pöörduda Eesti Linde ohutuse, transpordi- või logistikaspetsialistide või asjakohaste ametiasutuste (nt Majandus- ja Kommunikatsiooniministeerium) spetsialistide poole.